

Rapid

Rezultate impresionante în orice condiții





Where farming starts

Împreună cu fermierii din întreaga lume pe durata a trei generații am creat mașini ce folosesc întregul potențial al pământului. Calitatea înaltă a semănătorilor de precizie Väderstad, semănătorilor de păioase și utilajelor de pregătire a solului oferă un start mai bun fermierilor prin acoperirea mai multor hectare într-un timp mai scurt fără rabat la calitate.

Împreună facem din dvs. un fermier de succes.



Semănătoarea universală de păioase

Rapid este o semănătoare universală ce poate efectua pregătirea patului germinativ, nivelarea, semănarea și reconsolidarea într-o singură trecere. Designul său oferă rezultate de calitate la viteze de lucru mari. Capacitatea sa oferă posibilitatea optimizării lucrărilor. Semănatul direct, pregătirile minime sau lucrările convenționale – Rapid creează rezultate perfecte în toate condițiile.



Economisiți timp, combustibil și umiditatea din sol

Prin efectuarea unor operații multiple dintr-o singură trecere, semănătorile Rapid reduc timpul de operare din câmp. Aceasta economisește timp, scade costurile de înființare a culturilor și salvează apa din sol.

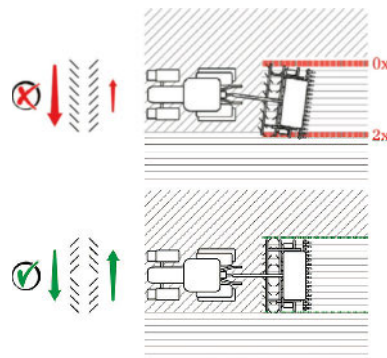
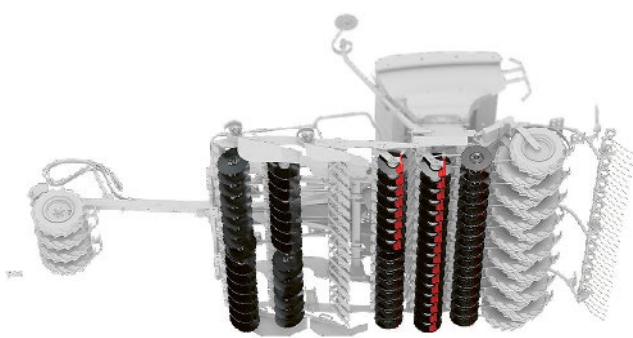
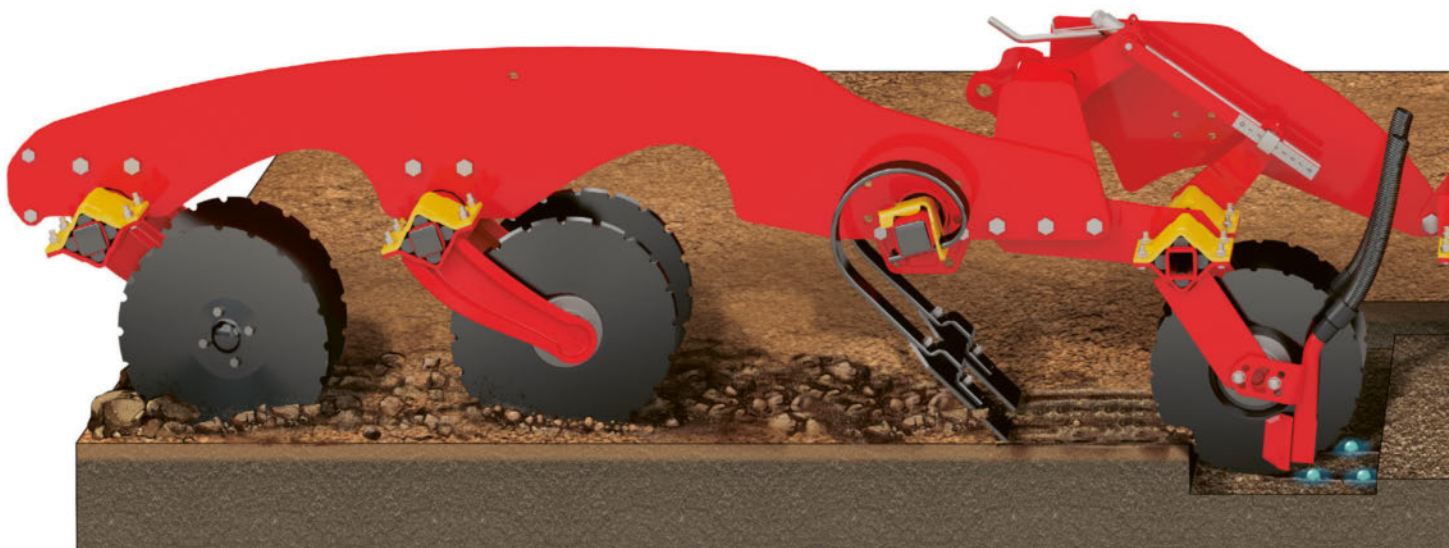

Discurile agresive intensifică lucrarea

Una din caracteristicile importante ale brăzdarelor cu disc și patină ale Rapid-ului este că acestea au capacitate de cultivare, adăugând astfel intensitate cultivării solului de către uneltele frontale.

Mai multă cultivare în timpul semănatului înseamnă mai puține treceri necesare pentru pregătirea solului. Mai puține treceri înaintea semănatului înseamnă păstrarea apei în sol și menținerea structurii solului, maximizând astfel potențialul plantelor.

X-Disc – lucrare în linie dreaptă pentru productivitate maximă

Pentru a avea controlul absolut este foarte important ca semănătoarea să urmeze precis tractorul. Aceasta este cu atât mai important pe terenurile în pantă.

Datorită profilului în X al echipamentului frontal, Rapid lucrează întotdeauna în linie dreaptă în urma tractorului. Profilul în X este esențial pentru maximizarea potențialului lucrărilor efectuate cu ajutorul sistemelor GPS sau RTK pe tractoare.

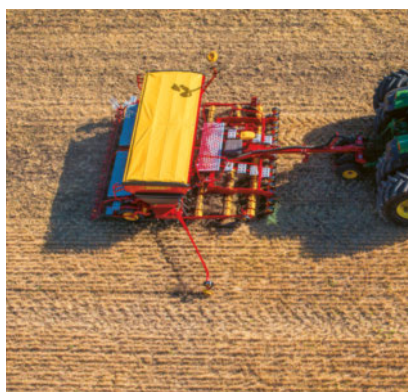

Semănatul direct

Mulțumită echipamentului frontal puternic al Rapid-ului și presiunii ridicate de pe brăzdare, semănătoarea poate lucra direct în miriște acolo unde este nevoie.

Semănatul direct reduce drastic costurile și păstrează apa în sol.

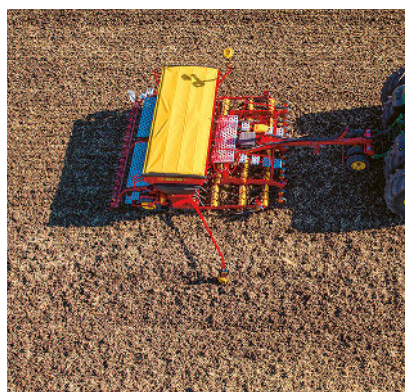

Lucrări minime

Diametrul mare al discurilor singulare permite Rapid-ului să facă față oricăror cantități de resturi vegetale fără a compromite rezultatele semănatului.

Rapid este alegerea ideală pentru lucrările minime.



Semănatul convențional

Prin efectuarea mai multor operații într-o singură trecere Rapid păstrează apa în sol și nivelează eficient terenul.

Aceasta o face o alternativă interesantă la combinațiile cu grapele rotative în timp ce oferă o gamă mai mare de utilizări.

Precizia adâncimii de lucru pe care te poți baza

Rapid este recunoscută pentru păstrarea precisă a adâncimii de lucru. Rezultatul este vizibil în emergența uniformă, maximizând astfel potențialul de productivitate pe întreaga solă.





Sistemul ingenios al brăzdarului

Inima Rapid-ului o reprezintă brăzdarele unice împreună cu roțile de recompactare. Rapid are un sistem ingenios de control al adâncimii de lucru, reglabil din cabina tractorului.

Relația dintre discurile de semănat și roțile de recompactare asigură adâncimea maximă de semănat, în timp ce presiunea foarte mare de pe brăzdare asigură păstrarea acesteia. Mulțumită acestei caracteristici, Rapid este capabilă să creeze emergență uniformă de fiecare dată.

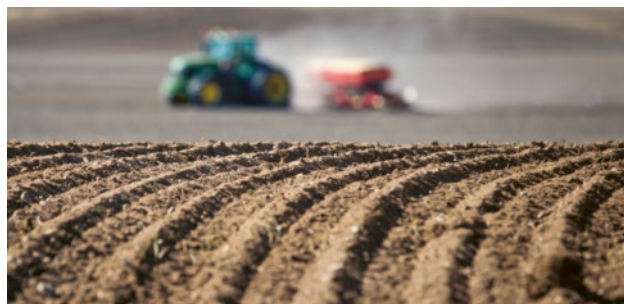

Adâncimea pe primul loc

Rapid este proiectată să nu lase factori precum condițiile variate de sol sau viteza mare de lucru să afecteze adâncimea de semănat. Aceasta este realizată prin presiunea crescută, de la 150 de kg, pe fiecare brăzdar, în timp ce controlăm adâncimea printr-o legătură între două brăzdare și roata de recompactare aferentă. Rezultatul este că Rapid poate crea emergență uniformă de fiecare dată.

Expertul solurilor variate

Indiferent dacă solul este greu, mediu sau ușor roțile mari decalate vor menține contactul cu solul și vor asigura adâncimea corectă de semănat. Aceasta face din Rapid alegerea ideală atunci când aveți condiții variabile de sol și aveți nevoie de o semănătoare pe care vă puteți baza. Prin setarea simplă și corectă a ratei de semănat și celei de fertilizare, din cabina tractorului, Rapid permite semănatul de precizie versatil, adaptat condițiilor de sol locale.



Urmărește conturul solului

Prin conectarea a două brăzdare la o roată prin legături paralele, Rapid poate urmări conturul solului. Aceasta asigură semințelor aceleași condiții de germinare pe întreaga lățime de lucru.



Greu de deranjat

Fiecare brăzdar este montat pe un braț independent dotat cu amortizoare de cauciuc. Prin designul de mare rezistență și presiunea importantă de pe brăzdar, acestea nu vor degaja din sol ușor. În multe cazuri Rapid presează în sol pietrele mai curând decât să degajeze din sol. În cazul unui obstacol mai important, brăzdarul va degaja rapid și va reveni individual în sol. Astfel impactul asupra semănatului și reconsolidării este minim.

Startul cel mai bun pentru fiecare sămânță în parte

Brăzdarele Rapid-ului de înaltă calitate sunt proiectate să asigure semințelor cel mai bun start posibil. Aceasta promovează o germinare rapidă și o cultură sănătoasă cu rezistență înaltă la buruieni, dăunători și vreme nefavorabilă.





Condiții ideale de creștere

Fiecare disc de semănat de pe brăzdarul Rapid-ului creează o brazdă curată pentru semințe prin tăierea agresivă a părții inferioare mai dure a patului germinativ. Aceasta creează un mediu cu beneficii importante asupra creșterii semințelor.

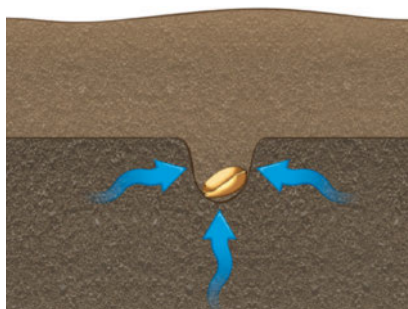

Accesul la umiditate pentru germinare uniformă

Cheia succesului stă și în faptul că discurile de semănat lucrează la o adâncime mai mare decât cele frontale de pregătire. Astfel brazda de semănat este tăiată într-un sol mai ferm, necultivat.

Atunci când semințele sunt plasate în șanțul creat pentru acestea, beneficiază de solul necultivat și capacitatea acestuia mai bună de transport al apei. Acest fapt asigură oportunități excelente de dezvoltare rapidă a plantelor, înaintea buruienilor și dăunătorilor.



Solul fin creează contactul intim al semințelor cu pământul

Discurile de semănat sunt montate pe brațe dotate cu suspensie prin bare de cauciuc, și sunt poziționate sub un unghi față de direcția de înaintare. Datorită acestui unghi, discurile agresive au o acțiune de cultivare mărunțind astfel și ultimii bolovani rămași de la prelucrarea solului.

Aceasta asigură aerarea solului aflat deasupra semințelor, precum și contactul intim între sol și semințe, crucial pentru germinarea plantelor.

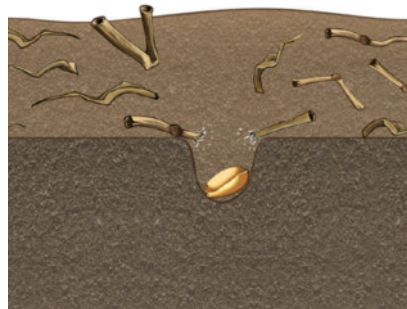

O brazdă perfectă pentru semințe pentru creștere uniformă

Datorită discurilor agresive, Rapid creează un șanț pentru semințe curat, fără resturi vegetale în brazdă. Aceasta înseamnă că în stadiile incipiente de creștere plantele nu vor fi deranjate de apropierea de resturile vegetale ale culturilor anterioare.

Din moment ce semințele au fost introduse în patul germinativ, plantele sunt mai puțin sensibile la tratamentele mecanice împotriva buruienilor.

Spațiere între rânduri de 125 mm pentru productivitate maximă

1

Competitivitate

O spațiere îngustă între rânduri asigură culturilor competitivitate mai mare împotriva buruienilor. Acest fapt este în mod special important din moment ce apar din ce în ce mai multe buruieni rezistente la erbicide. Cercetările au arătat că spațierea de 125 mm între rânduri asigură cu până la 20% mai puține buruieni decât în cazul celei de 150 mm.

2

Distribuția populației

Spațierea de 125 mm între rânduri oferă o distribuție mai bună a semințelor, permițând astfel distanțe mai mari între plantele de pe același rând. Presiunea fungilor este mai mică.

Performanțe maxime – mentenanță minimă

Suspensia brăzdarelor fără mentenanță

Fiecare braț de disc este dotat cu suspensie din cauciuc individuală. Absența pieselor în mișcare asigură lipsa problemelor pe durata de viață a mașinii.

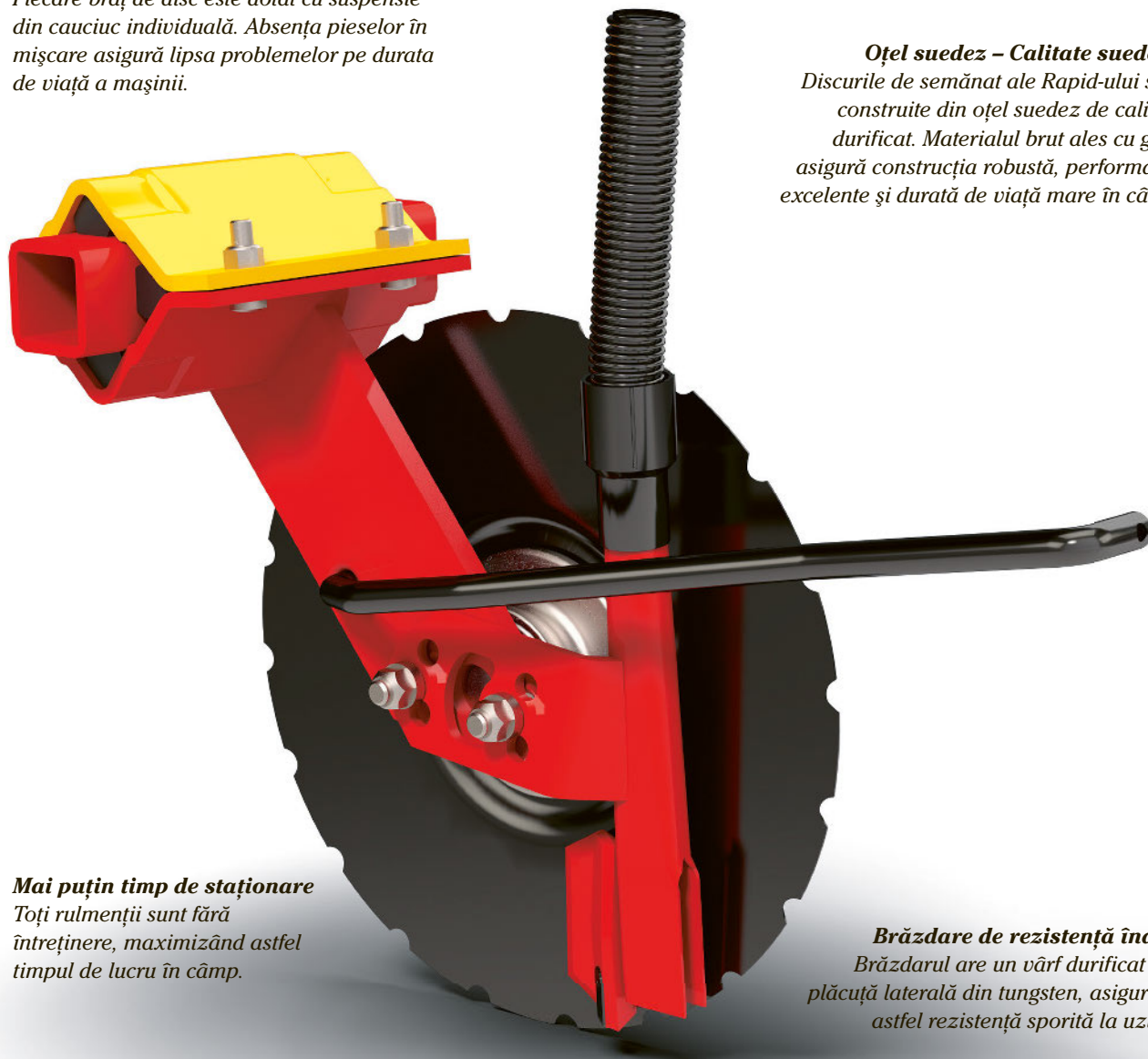

Oțel suedez – Calitate suedeză
Discurile de semănat ale Rapid-ului sunt construite din oțel suedez de calitate durificat. Materialul brut ales cu grijă asigură construcția robustă, performanțe excelente și durată de viață mare în câmp.

Mai puțin timp de staționare

Toți rulmenții sunt fără întreținere, maximizând astfel timpul de lucru în câmp.

Brăzdare de rezistență înaltă
Brăzdarul are un vârf durificat și o plăcuță laterală din tungsten, asigurând astfel rezistență sporită la uzură.

3

Închiderea boltei

Din moment ce rândurile mai înguste se închid mai repede, este redusă și evaporarea într-un moment când prezența apei în sol este crucială.



Reconsolidarea după plasarea semințelor

Rapid este echipată cu roți de diametru mare și late pentru recompactare masivă, asigurând astfel închiderea brazdelor de semințe. Greutatea este întotdeauna necesară atunci când se lucrează adânc, pe soluri grele sau în semănatul direct.



Aceleași condiții pentru fiecare sămânță

Prin reconsolidarea grea după plasarea semințelor, pneurile Rapid-ului acționează ca un tăvălug de mare precizie. Prin aplicarea de presiune la locul potrivit se asigură un contact mai bun între sol și semințe pentru fiecare din acestea, făcând inutile trecerile ulterioare cu alți tăvălugi după semănat.

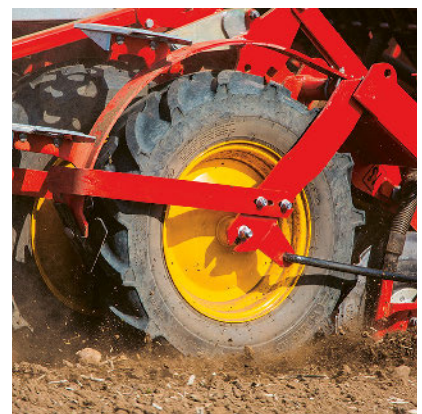



O roată pe două rânduri de semănat

Roțile late închid eficient brazdele semințelor și fertilizatorului, asigurând astfel contactul intim cu solul.

Presiunea laterală asupra semințelor previne plafonarea iar presiunea directă asupra fertilizatorului plasat mai adânc asigură dizolvarea acestuia mai rapidă pentru eliberarea nutrienților.

Decalarea oferă beneficii

Decalarea roților înseamnă că fiecare pneu alternativ este deplasat cu 190 mm mai în spate pe o axă separată. Această soluție aduce beneficii agronomice dar și economice, asigurând și flexibilitatea utilajului în condiții umede.



Cerință mai mică de putere de tracțiune

Conform studiilor, decalajul pneurilor minimizează efectul de buldozer și scade cerința de putere de tracțiune cu 25%.

Precizia adâncimii de semănat

Decalajul asigură o deplasare lină, cu mai puține vibrații nedorite. Aceasta în consecință asigură precizia mai mare a adâncimii de semănat.

Capacitate bună portantă

Având două axe separate ale roților crește suprafața de contact cu solul, asigurând astfel capacitatea portantă mare.

Semănatul combinat asigură succesul

Rapid este disponibilă cu sau fără fertilizare. Plasarea nutrienților în timpul semănatului asigură fertilizarea eficientă și rapidă. Din moment ce fertilizatorul este plasat în solul umed, acesta depinde mai puțin de ploii, în timp ce modul de plasare asigură productivități sporite și o utilizare mai economică a produselor chimice. Aceasta reduce costurile cu înființarea culturilor, în timp ce menține productivitățile la nivel optim.

Fertilizatorul în locul potrivit

Fertilizatorul este plasat între două rânduri de semințe, alternativ, la distanța de 250 de mm. Aceasta înseamnă că fertilizatorul este plasat la 6,25 cm de fiecare rând de semințe în parte. Acest fapt duce la accesul ușor la nutrienți al tuturor semințelor, asigurând un start mai bun față de buruieni.

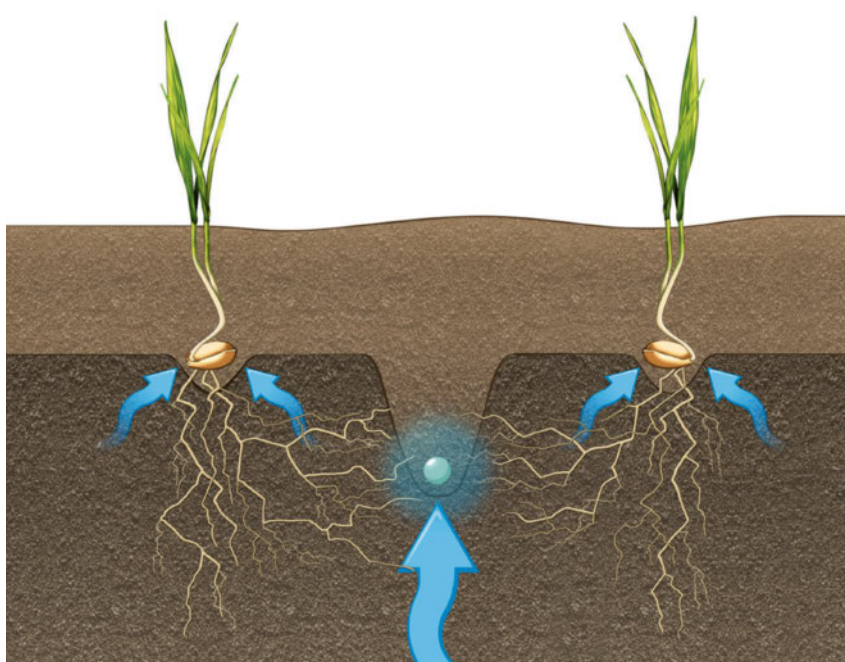

Cu metoda Rapid fertilizatorul este plasat la 25 cm alternativ între două rânduri de semănat, asigurând accesul neîngrădit la umiditate.

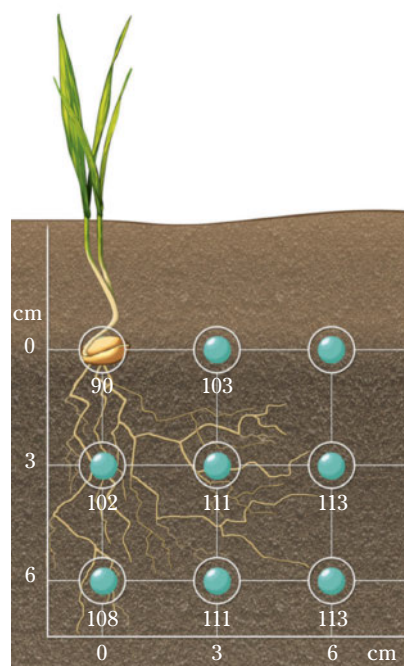

*Studiile au arătat că cea mai mare creștere se obține atunci când se plasează fertilizatorul cu câțiva cm mai jos și în laterala semințelor (semănatul de primăvară).
Index 100 = împrăștiere*

Eficiență în toate condițiile

Fertilizatorul este plasat cu ajutorul aceluiași sistem de brăzdar ca și semințele. Prin tăierea unei brazde curate, fertilizatorul este astfel separat de orice resturi vegetale din cultura anterioară. Acest fapt face ca Azotul să fie disponibil plantelor, scăzând riscul de a fi utilizat pentru descompunerea paielor.

Rată mare de aplicare al fertilizatorului

Fertilizatorul este dozat hidraulic, cu o capacitate foarte mare. Aceasta înseamnă că rata de fertilizare nu va limita niciodată viteza de semănat.





BioDrill – Mai multe tipuri de semințe într-o singură trecere

Prin echiparea unei semănători Rapid cu o semănătoare pentru semințe mici BioDrill, pot fi semănate culturi cum ar fi cele de acoperire sau înverzire, odată cu cea principală. Placile distribuitoare împărșite semințele

uniform în fața tăvălugului din pneuri, asigurând astfel contactul bun al acestora cu solul. BioDrill asigură condiții excelente pentru semințele mici, reducând costurile și reținând umiditatea în același timp.



Rapid 300-400C/S pot fi dotate cu BioDrill 180-250. Acesta are un sistem de dozare gravitațional cu puține piese în mișcare, rezultând astfel mentenanță minimă și durată de exploatare mai mare.

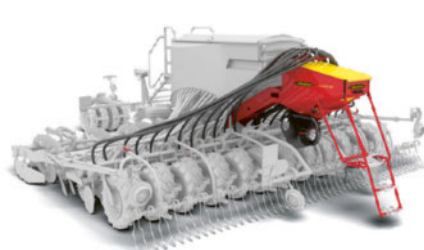

Rapid A 400-800S și Rapid A 600-800C pot fi dotate cu BioDrill 360. Semănătoarea pneumatică BioDrill 360 este echipată cu dozatorul Fenix II, permițând semănatul uniform al semințelor mici cu precizie, cu rate începând de la 1 kg/ha.



SeedEye

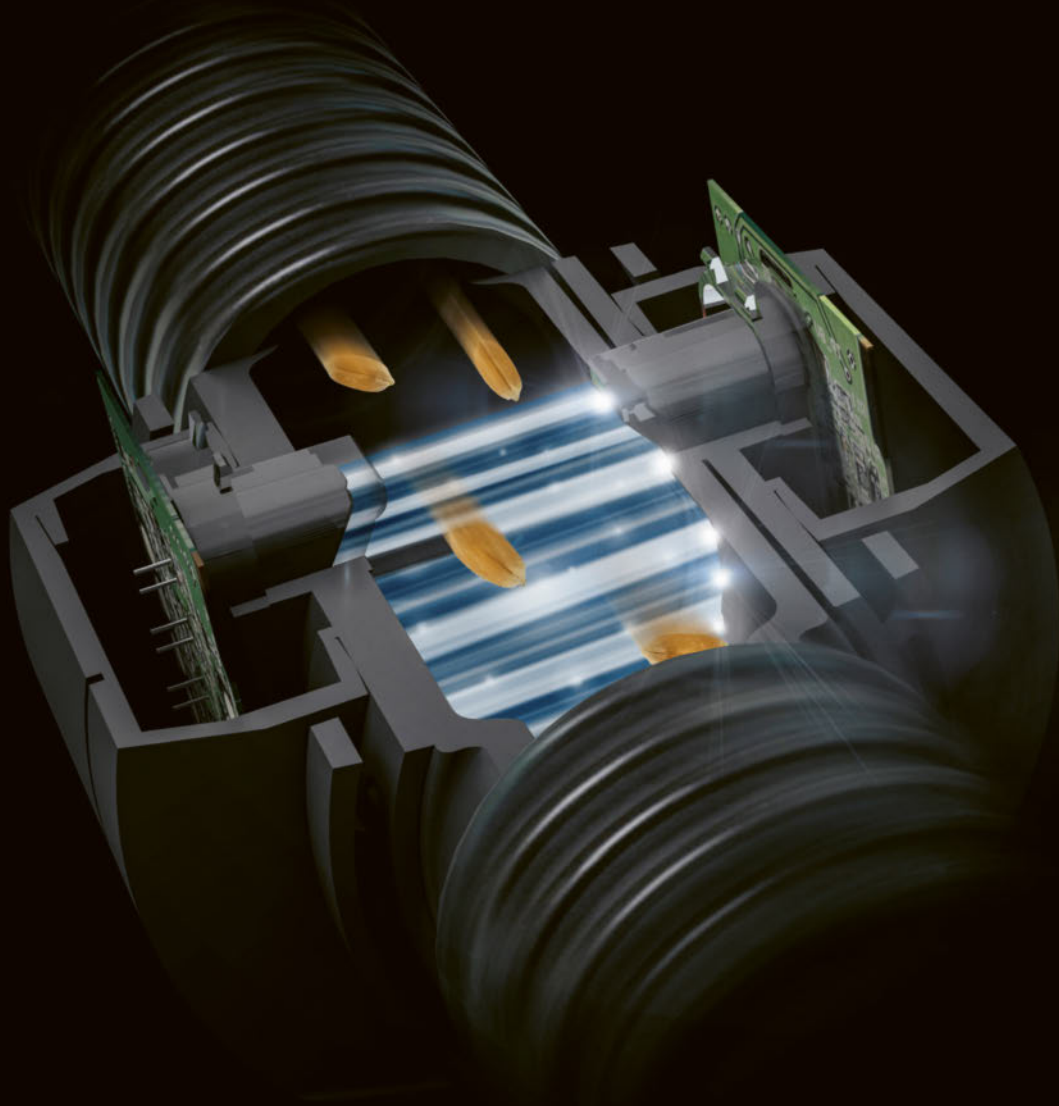

Precizia și performanțele în atenție

Senzorii unici ai Väderstad SeedEye asigură o privire detaliată asupra fiecărui metru pătrat din teren. Prin accesul la date precise, sunteți în măsură să luați decizii corecte pentru maximizarea rezultatelor și creșterea productivității.



Semințe pe metru pătrat în loc de kg pe hectar

Folosind SeedEye de la Väderstad, rata dorită este setată în termeni de număr de semințe pe metru pătrat. În timpul semănatului senzorii măsoară precis numărul de semințe ce trec prin fiecare tub de semănat în parte. Prin combinarea acestor informații cu viteza de deplasare dată de radar, rata este ajustată automat pentru a menține cantitatea dorită.

Nu este necesară calibrare. Maximizează timpul de lucru în câmp.

SeedEye ajustează automat rata de semănat din mers, astfel încât nu este necesară calibrarea. Aceasta crește ușurința în exploatare și maximizează eficiența în lucru. În cabină aveți controlul absolut al operației de semănat prin iPad-ul ce face parte din sistemul Väderstad E-Control.



SeedEye asigură rezultate excelente

Accesul sporit la informație reprezintă atul agriculturii inteligente. Din moment ce SeedEye înregistrează fiecare sămânță individuală ce trece prin tub, semănatul este monitorizat în timp real. Dacă apare o eroare, SeedEye trimite imediat o alarmă astfel orice impact asupra semănatului fiind rapid corectat.

Controlul absolut al semănatului

Väderstad SeedEye pune controlul absolut în mâinile dumneavoastră, oferindu-vă oportunitatea de a optimiza rezultatele obținute în câmp.

Prin măsurarea numărului de semințe pe metru pătrat, în loc de kg pe hectar, semănatul nu mai este afectat de variațiile de greutate sau tipul seminței din fiecare sac în parte. Aceasta crește precizia și maximizează performanțele de semănat.

Lucrând cu ISOBUS Task Controller, se pot de asemenea seta rate variabile și închide secvențial utilajul.

Unelte frontale

CrossBoard Heavy

Crossboard Heavy (bara de nivelare grea) constă într-un rând de dinți durificați ce pot fi echipați cu diferite atașamente, în funcție de condițiile de lucru. Bara CrossBoard Heavy este destinată solurilor cultivate pentru nivelarea și spargerea bolovanilor.



System Agrilla

System Agrilla constă într-un set de gheare cu dinți în combinație cu bara CrossBoard. Dinții vibrații afânează solul și întrerup capilaritatea acestuia. Solul fin este cernut în profunzime iar buruienile sunt aduse la suprafață. Bara CrossBoard nivelează suplimentar și sparge bolovanii. System Agrilla reprezintă o alternativă mai lejeră, reducând astfel forța necesară de tracțiune de la tractor.



System Disc

System Disc este un echipament frontal versatil, ce constă în două rânduri de discuri conice pentru tăiere și cultivare intensă. Depinzând de condițiile de sol, System Disc poate fi complementat cu CrossBoard Light sau Heavy, pentru nivelarea suprafețelor și spargerea bolovanilor.



System Disc Aggressive

System Disc Aggressive este un echipament frontal puternic și versatil. Discurile sale conice și capacitatea de cultivare permit lucrul superficial pe întreaga lățime a utilajului. Aceasta permite încorporarea resturilor vegetale odată cu semănatul. System Disc Aggressive poate fi complementat cu bara CrossBoard Light sau Heavy, pentru nivelarea suprafețelor și spargerea bolovanilor.





Rapid 300-400C/S

Semănătorile de 3 sau 4 m lățime Rapid 300-400 sunt disponibile atât în versiune numai pentru semințe cât și combi. Beneficiați de rezultate fiabile și un design modern, cu acces ușor la toate componentele utilajului.



Mulțumită versatilității utilajul este capabil să semene culturi multiple, acoperiri, înverziri odată cu microgranule sau pesticide/insecticide. Echipată cu semănătoarea pentru semințe mici BioDrill, un nou produs este adăugat.

Dozare hidraulică

Rapid 300-400C/S este echipată cu dozare hidraulică, acționată de la tractor. Pentru a doza rata dorită sistemul de dozare comunică în mod constant cu radarul utilajului, măsurând viteza de deplasare.

Sistemul extrem de fiabil asigură dozarea precisă, fiind rezistent la vibrații și neregularitățile din teren. În plus sistemul este foarte simplu de ajustat și calibrat.

Buncărul mare – capacitate înaltă

Pentru a reduce timpii de încărcare, semănătorile mecanice Rapid 300-400C/S au buncăre de capacitate înaltă. Buncărul este proiectat cu deschidere mare, permițând astfel umplerea ușoară și rapidă. Modelele combi sunt echipate cu un perete reglabil ce separă în buncăr semințele de fertilizator.

Reglajul adâncimii de semănat din cabina tractorului

Pentru se a putea adapta rapid la condițiile din teren sau diferitele tipuri de sol, Rapid 300-400C/S poate fi echipată cu control automat al adâncimii de semănat AutoPilot sau cel de verificare AutoCheck.

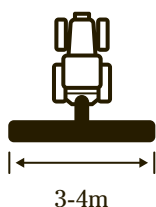

3-4m

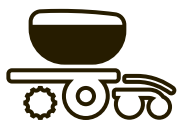

3000-4350 litri

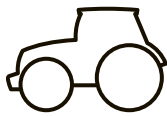

>90hp

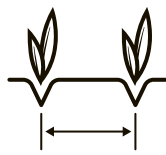

125mm

Versatilitatea este cheia



Unelte frontale



CrossBoard Heavy



System Agrilla CrossBoard Heavy



System Disc Aggressive



System Disc CrossBoard Light



System Disc CrossBoard Heavy



System Disc Aggressive CrossBoard Heavy



Designul modern este axat pe simplitate și acces facil la componentele utilajului.



Rapid 300-400C/S are un buncăr de capacitate mare. Pe modelele combi, capacitatea relativă de semințe/fertilizator poate fi ușor modificată.

Rapid A 400-800S

Semănătorile pneumatice Rapid A 400-800S sunt utilaje puternice, pregătite pentru agricultura viitorului. Rapid A 400-800S este proiectată în jurul operatorului, fără a compromite precizia și calitatea semănatului.



Cele trei semănători din familie sunt versiuni numai pentru semințe echipate cu un sistem de dozare de precizie înaltă.

Dozare precisă

Semințele intră pe la baza buncărului în sistemul de dozare acționat hidraulic și sunt distribuite pneumatic către capetele distribuitoare.

Sistemul de dozare Fenix poate asigura rate între 1,5 kg/ha și 500 kg/ha fără a fi necesară schimbarea vreunei componente. Mulțumită sistemului hidraulic de antrenare, pot fi obținute aceste rate înalte de semănat fără a fi necesară scăderea vitezei de deplasare. Ventilatorul integrat lucrează la turații joase, rezultând

astfel consumuri scăzute de combustibil și o funcționare silențioasă. Locația sa înaltă reduce cantitatea de praf și reziduuri ce intră în sistemul pneumatic, crescând astfel precizia semănatului.

Reglajul adâncimii de semănat din cabina tractorului

Pentru a putea adapta semănătoarea la condițiile de lucru sau de sol, Rapid A 400-800S poate fi echipată cu un sistem de control al adâncimii unic interactiv, IDC (Interactive Depth Control). Sistemul permite reglaje fine ale adâncimii de semănat de până la 1mm din mers.

Combinat cu abilitatea de a modifica rata de semănat, operatorul este permanent în controlul operației de semănat.

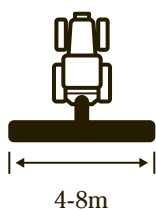

4-8m

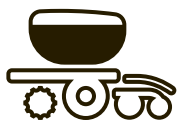

2900-3100 litri

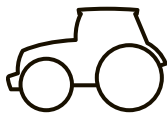

>130cp

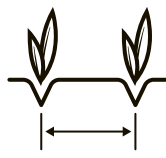

125mm

Pregătit pentru agricultura viitorului



Unelte frontale



CrossBoard Heavy



System Agrilla
CrossBoard Light



System Disc



System Disc
CrossBoard Light



System Disc Aggressive
CrossBoard Light



Rapid A 400-800S are acum o platformă centrată care asigură accesul din ambele părți ale mașinii, astfel economisind timp pentru operator.

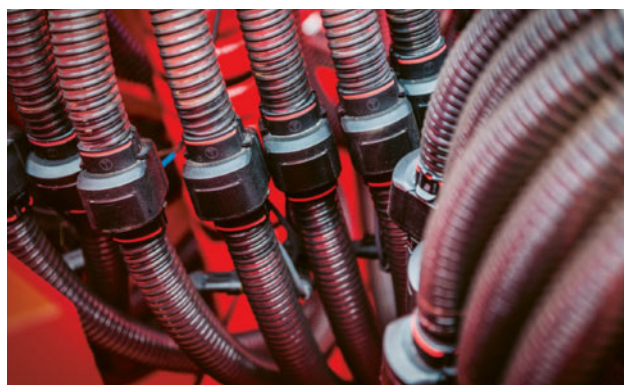

Cu ajutorul SeedEye se poate seta ușor numărul de semințe pe metru pătrat, fără necesitatea unei calibrări. SeedEye asigură rezultate perfecte, cu un control total.

Rapid A 600-800C/J

Semănătorile din familia Rapid A 600-800C/J au transportul semințelor pneumatic cu o capacitate foarte mare de semănat. Rapid A 600-800C/J combină capacitatea impresionantă cu manevrabilitate deosebită și rezultate excelente.



Utilajul este disponibil fie în versiunea combi Rapid A 600-800C, sau doar pentru semințe Rapid A 600-800J. Toate modelele au un buncăr de mare capacitate de 6000 litri.

Proiectată pentru rate mari de semănat

Sistemul de dozare de mare capacitate acționat hidraulic Fenix este capabil să manipuleze toate tipurile de semințe cu rate de la 1,5 kg/ha până la 500 kg/ha, fără a fi necesară schimbarea vreunei componente.

Aceasta înseamnă că sistemul de dozare nu va fi niciodată un factor de limitare pentru ratele înalte și vitezele mari de semănat din câmp.

Reglați adâncimea de semănat din mers

Pentru a putea adapta semănătoarea la condițiile de lucru sau de sol, Rapid A 600-800C/J poate fi echipată cu un sistem de control al adâncimii unic interactiv, IDC (Interactive Depth Control). Sistemul permite reglaje fine ale adâncimii de semănat de până la 1mm din mers.

Combinat cu abilitatea de a modifica rata de semănat, operatorul este permanent în controlul operației de semănat.

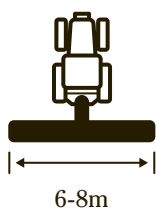

Unelte frontale



CrossBoard Heavy



System Agrilla
CrossBoard Heavy



System Disc



System Disc
CrossBoard Heavy

Capacitate extremă



Raza de întoarcere este impresionant de mică în ciuda dimensiunilor utilajului.

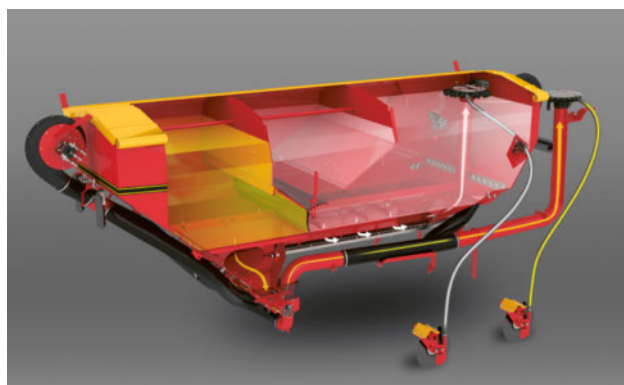

Buncărul mare are un perete despărțitor ajustabil ce separă cele două compartimente. Un melc hidraulic dozează fertilizatorul.

Väderstad E-Control – sistem de control de nouă generație

Sistemul de control bazat pe iPad Väderstad E-Control se conectează fără fir la utilajul Väderstad asigurând acces total la funcțiile și datele sale. Beneficiați de reglaje simple și prietenoase, calibrare ușoară precum și monitorizare și control în timp real.



Biroul mobil

Väderstad E-Control este un sistem complet, portabil, gata de a fi utilizat acolo unde și când este necesar. Atunci când se calibrează un utilaj Väderstad, puteți lua iPad-ul din suport și controla calibrarea din afara cabinei.

Când ziua de muncă s-a sfârșit puteți lua iPad-ul în birou și planifica ziua următoare de lucru.

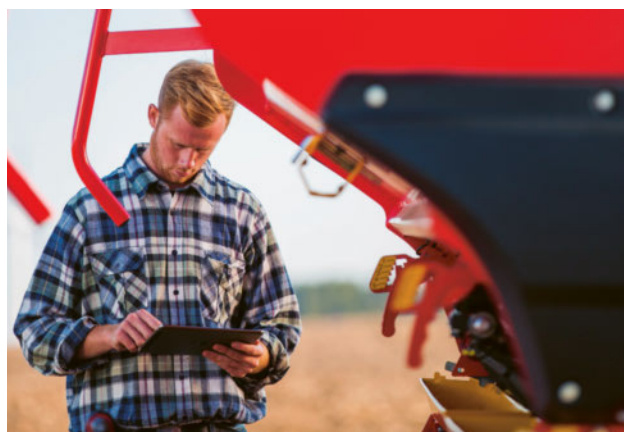

Grafică de cea mai înaltă calitate

Ecranul de înaltă rezoluție al iPad-ului prezintă clar toate informațiile. Grafica excelentă face simplă utilizarea tuturor funcțiilor utilajului.

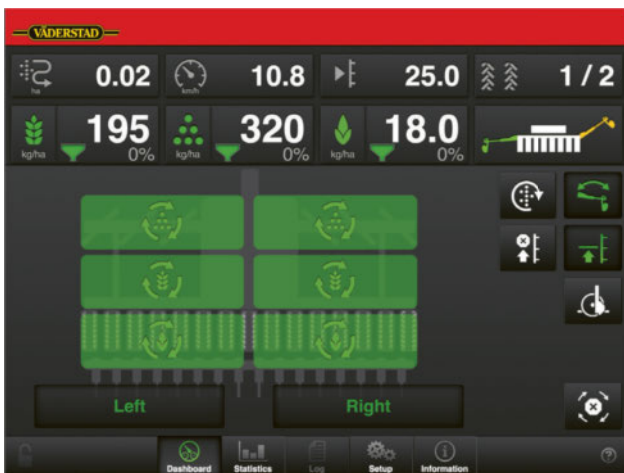

Din moment ce sistemul de control Väderstad E-Control este utilizat pentru multe semănători de precizie și de păioase, același iPad poate fi utilizat pentru mai multe utilaje Väderstad din fermă.

Întotdeauna actualizat

La Väderstad considerăm extrem de important asigurarea suportului acordat clienților la cel mai înalt nivel. Astfel, toate programele aferente sistemului E-Control sunt gratuite și ușor de accesat și descărcat. Cu ajutorul E-Control sunteți siguri că veți beneficia de ultima tehnologie și cele mai inovative soluții de la Väderstad.

Controlul combinat cu ISOBUS Task Controller

Folosind sistemul E-Control împreună cu un terminal ISOBUS permite controlul automat al secțiunilor și rate variabile de semănat cu ajutorul tehnologiei GPS. O listă de terminale compatibile cu ISOBUS Task Controller poate fi găsită pe pagina noastră www.vaderstad.com căutând după ISOBUS.

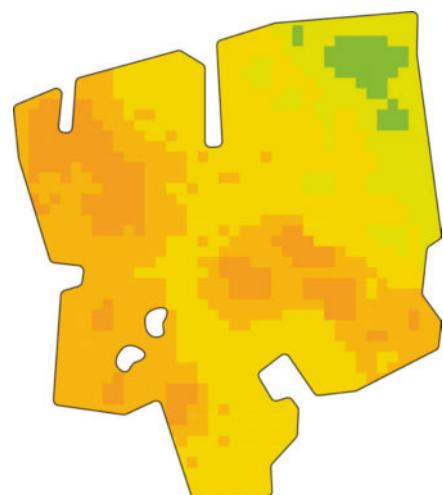

Accesorii



Sistemul de control

Rapid poate fi controlată fie cu E-Control, terminalul ISOBUS sau ControlStation.



Proșapul și ochiul de remorcă

Următoarele opțiuni sunt disponibile: ochi de remorcă 40/50mm, cuplaj nucă 80mm, cuplaj bilă 42/51/71mm.

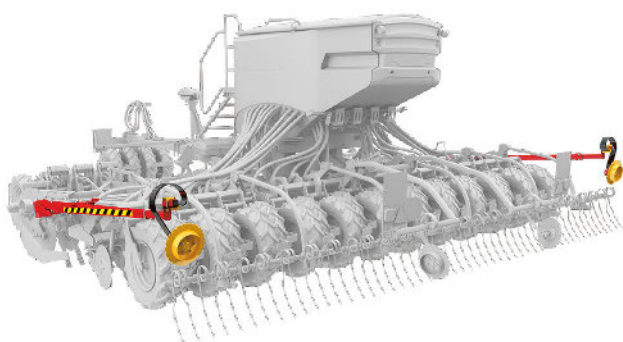

Brațe marcatori

Brațe de marcatori cu reglaje simple pentru condiții de sol diferite.

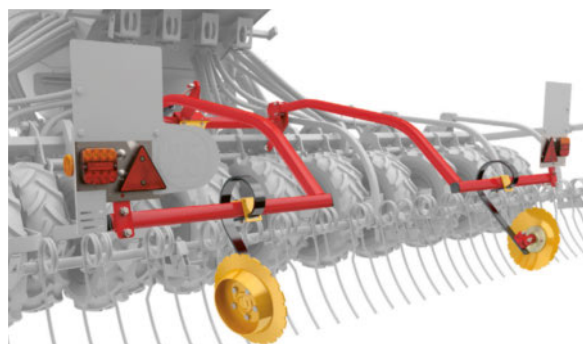

Marcatori pre-emergență

Marcatorii pre-emergență constau în discuri de marcare a poziției căărilor tehnologice, fără deranjarea semințelor.



Kit microgranule

Rapid 300-400C/S poate fi echipată cu un kit pentru microgranule, oferind, de exemplu, încorporarea unui produs starter pe bază de fosfor împreună cu semințele.



Suport de parcare hidraulic

Suportul hidraulic de parcare poate fi atașat la Rapid 300-400C/S și Rapid A 400-800S pentru simplificarea atașării la tractor.



Tăvălugul pivot frontal

Rapid 300-400C/S și Rapid A 400-800S pot fi dotate cu tăvălug frontal cu 4 sau 6 roți.



Lămpi de lucru

Asigură lumină de lucru pentru zilele lungi pentru Rapid A 400-800S.

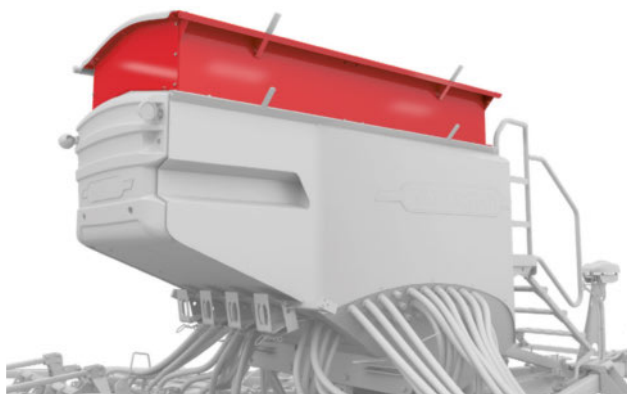

Extensia de buncăr

Extensia de buncăr crește volumul buncărului cu 750 litri pentru Rapid A 400-800S.

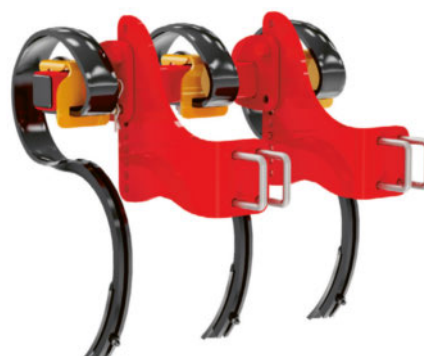

Ștergători de urme

Afânează solul pe urmele tractorului. Se potrivesc pe Rapid A 400-800S.



Plăcuțe de împrăștiere pelete de insecticid/pesticid

Oferă aplicarea de pelete de insecticid/pesticid odată cu operația de semănat. Se potrivesc pe Rapid A 400-800S și Rapid A 600-800C/J, echipate cu BioDrill 360.



Tăvălugi laterali

Consolidează solul pentru emergență perfectă în condiții de sol ușor. Se potrivesc pe Rapid A 400-800S și Rapid A 600-800C/J.

	RD 300C	RD 300S	RD 400C	RD 400S
Lățime de lucru (m)	3.0	3.0	4.0	4.0
Lățime de transport (m)	3.0	3.0	4,05	4,05
Înălțime de transport (m)	2.7	2.7	3.2	3.2
*Greutatea de bază (kg)	2900	2400	3800	3400
Buncărul (l)	3150	3000	4350	4100
**Presiunea pe brăzdar min/max (kg)	82/245	70/210	90/230	75/215
Nr. de brăzdare de semințe	24	24	32	32
Nr. de brăzdare de fertilizare	12	-	16	-
Distanța între rânduri seminte (mm)	125	125	125	125
Distanța între rânduri fertilizator (mm)	250	-	250	-
Dimensiune roți	190/95-15	190/95-15	190/95-15	190/95-15
***Cerințe hidraulice	2-4 DA + FR	2-4 DA + FR	2-4 DA + FR	2-4 DA + FR
Debit ulei necesar (l/min)	70	70	70	70
Cerința de putere (cp)	100-175	90-165	130-240	120-220

*Cu CrossBoard Heavy

**Brăzdarele de fertilizare sus, numai brăzdarele de semințe lucrează, buncăr gol

***4 conexiuni DA dublă acțiune și 1 FR retur liber cu AutoPilot

	RDA 400S	RDA 600S	RDA 800S
Lățime de lucru (m)	4.0	6,0	8,0
Lățime de transport (m)	3.0	3.0	3.0
Înălțime de transport (m)	3,1	3,1	4.0
Greutatea de bază (kg)	5200	6000	7700
Buncărul (l)	2900	3100	3100
Presiunea pe brăzdar min/max (kg)	117/255	110/205	88/175
Nr. de brăzdare de semințe	32	48	64
Distanța între rânduri seminte (mm)	125	125	125
Dimensiune roți	190/95-15	190/95-15	190/95-15
*Cerințe hidraulice	3-4 DA+3/4" FR	3-4 DA+3/4" FR	3-4 DA+3/4" FR
Debit ulei necesar (l/min)	90	90	90
Cerința de putere (cp)	130-210	180-350	240-400

* Cu CrossBoard Heavy say System Disc trebuie 3 conexiuni DA dublă acțiune + 3/4" FR retur liber. Cu System Agrilla CrossBoard Light, System Disc CrossBoard Light sau System Disc Aggressive CrossBoard Light trebuie 4 conexiuni DA dublă acțiune + 3/4" FR retur liber.

DA=Dublă acțiune

FR=Retur liber

	RDA 600C	RDA 600J	RDA 800C	RDA 800J
Lățime de lucru (m)	6,0	6,0	8,0	8,0
Lățime de transport (m)	3.0	3.0	3.0	3.0
Înălțime de transport (m)	3.5	3.5	4.0	4.0
Greutatea de bază (kg)	7300	6950	8700	7600
Buncărul (l)	6000	6000	6000	6000
Presiunea pe brăzdar min/max (kg)	95/195	90/190	85/165	75/155
Nr. de brăzdare de semințe	48	48	64	64
Nr. de brăzdare de fertilizare	24	-	32	-
Distanța între rânduri seminte (mm)	125	125	125	125
Distanța între rânduri fertilizator (mm)	250	-	250	-
Dimensiune roți (față)	700/50-26.5	700/50-26.5	700/50-26.5	700/50-26.5
Dimensiune roți (spate)	190/95-15	190/95-15	190/95-15	190/95-15
*Cerințe hidraulice	3 DA+3/4" FR	3 DA+3/4" FR	3 DA+3/4" FR	3 DA+3/4" FR
Debit ulei necesar (l/min)	125	100	125	100
Cerința de putere de la (cp)	240-400	190-400	260-450	250-450

***Cerințe hidraulice cu pompă PTO**

Dacă tractorul nu are pompa hidraulică de minimum 160 l/min, se utilizează o pompă PTO.

Utilajul echipat cu echipament frontal CrossBoard Heavy = 3 conexiuni DA dublă acțiune + 3/4" FR retur liber.

Utilajul echipat cu echipament frontal System Agrilla CrossBoard Heavy sau System Disc CrossBoard Heavy = 4 conexiuni DA dublă acțiune + 3/4" FR retur liber.

DA=Dublă acțiune
FR=Retur liber

***Cerințe hidraulice fără pompă PTO**

Dacă tractorul are pompa hidraulică mai mare de 160 l/min, nu este necesară o pompă PTO.

Utilajul echipat cu echipament frontal CrossBoard Heavy = 4 conexiuni DA dublă acțiune + 3/4" FR retur liber.

Utilajul echipat cu echipament frontal System Agrilla CrossBoard Heavy sau System Disc CrossBoard Heavy = 5 conexiuni DA dublă acțiune + 3/4" FR retur liber.

Fiabil și durabil utilaje agricole



*2 ani garanție pentru
semănătorile Väderstad
de păioase, de
prășitoare, sau utilajele
de prelucrat solul.*



*Garanție pe viață pentru
toate discurile originale
Väderstad.*



Where farming starts